

1. Отметить место установки клапана в верхней части рамы или створки. Произвести фрезеровку или сверловку профиля согласно рис. 1.
2. Установить опорную втулку и закрепить саморезами.
3. Установить клапан, закрутив винт до необходимого уровня воздухопроницаемости рис.2.

варианты фрезеровки

Вар.1 (до 41 м³/ч)

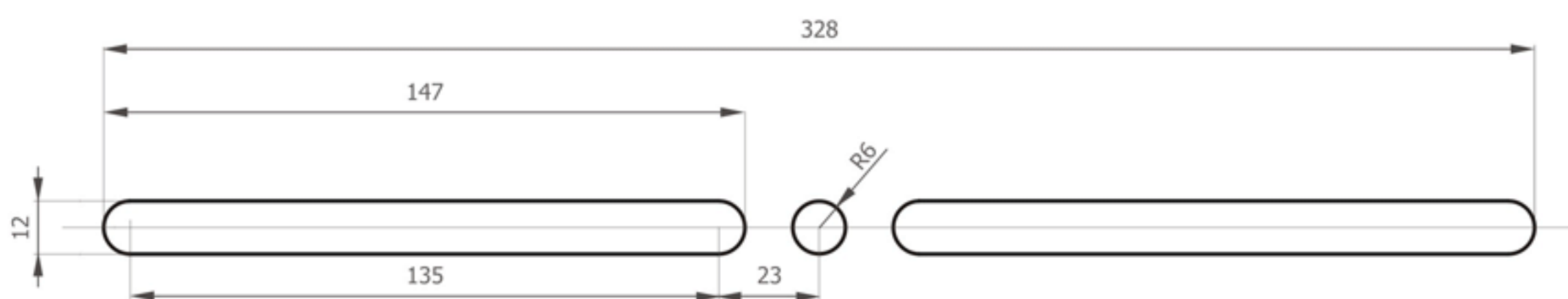

Вар.2 (до 30 м³/ч)

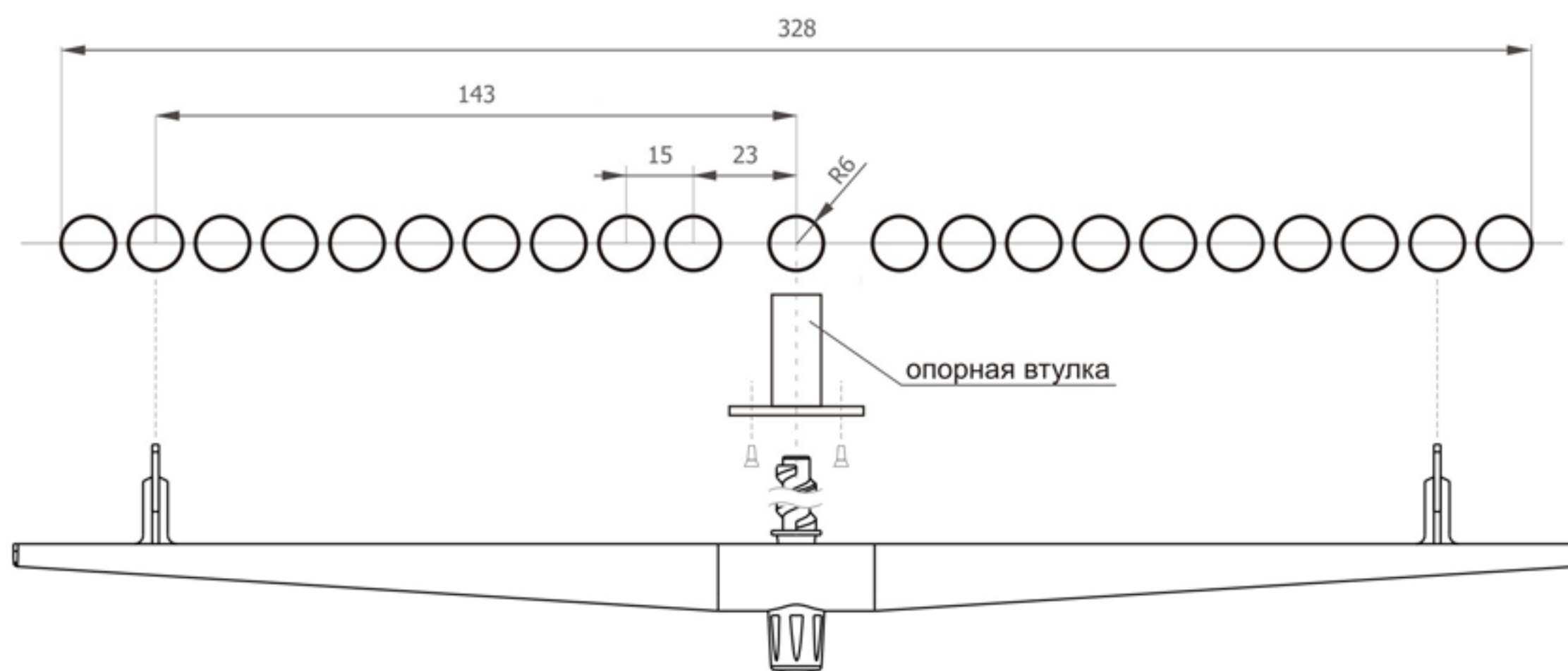

рис. 1

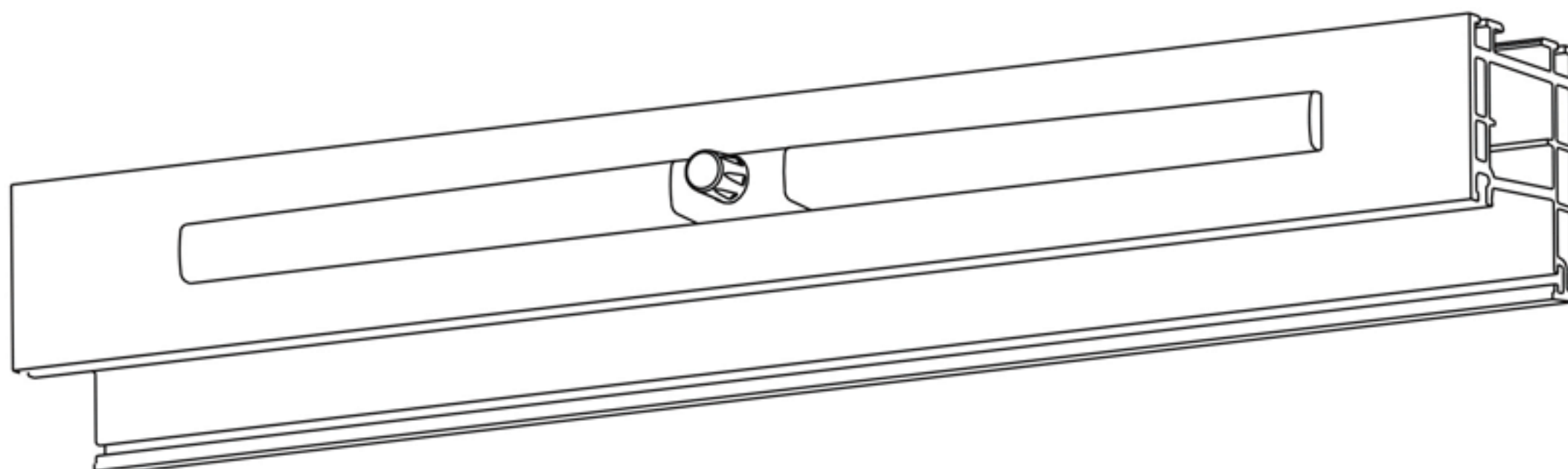

рис. 2